

SERBEST TÖLERANSLAR
GENERAL TOLERANCES

0-6 mm	±0.1
6-30 mm	±0.2
30-120 mm	±0.3
120-... mm	±0.5

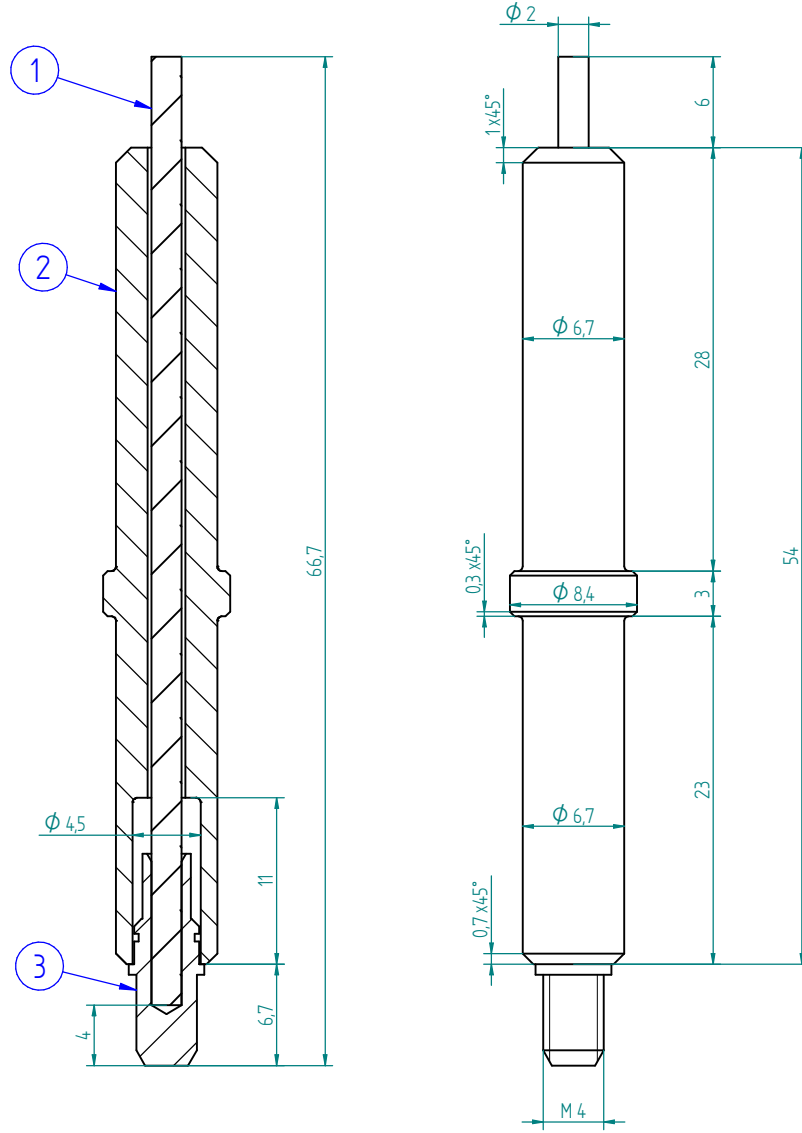

Çizimdeki tüm ölçüler mm'dir.Çizim üzerinden ölçü almayınız.
All drawing units are mm and without scale

Malzeme Listesi

No	Malzeme
1	8084B Ø2x62,7mm. Elektrod
2	S007 Seramik - Delikli
3	5041 M4 Buji Terminali

SIRA NO	DEĞİŞİKLİK	İMZA	TARİH	MÜŞTERİ ADI
NUMBER	MODIFICATION	SIGN	DATE	CUSTOMER NAME
				TARİH DATE
				15.12.2018
				ÖLÇEK SCALE
				-
				MALZEME MATERIAL
				-
				AĞIRLIK WEIGHT
				-
				ÇİZİM DRAWING
				HÜSEYİN DÜŞÜN
				KONTROL CONTROL
				E.KOCYIGIT
				MÜŞTERİ KODU CUSTOMER CODE
				-
				MÜŞTERİ ADI CUSTOMER NAME
				-

**TERMEL**

Makina Sanayi ve Ticaret Ltd. Şti.
Çavuşoğlu mh. Selviyolu cd. No:8 Kartal
İstanbul / TÜRKİYE
Tel: +90 216 389 87 41 - 387 26 03
Fax: +90 216 374 59 21
E mail: info@termel.com.tr

ÜRÜN ADI:
PRODUCT NAMED.G. PİLOT
ELEKTROD - UZUN**ÜRÜN KODU:** 50.8084B.5041.S007
PRODUCT CODE